

spazio

wellness spaces.

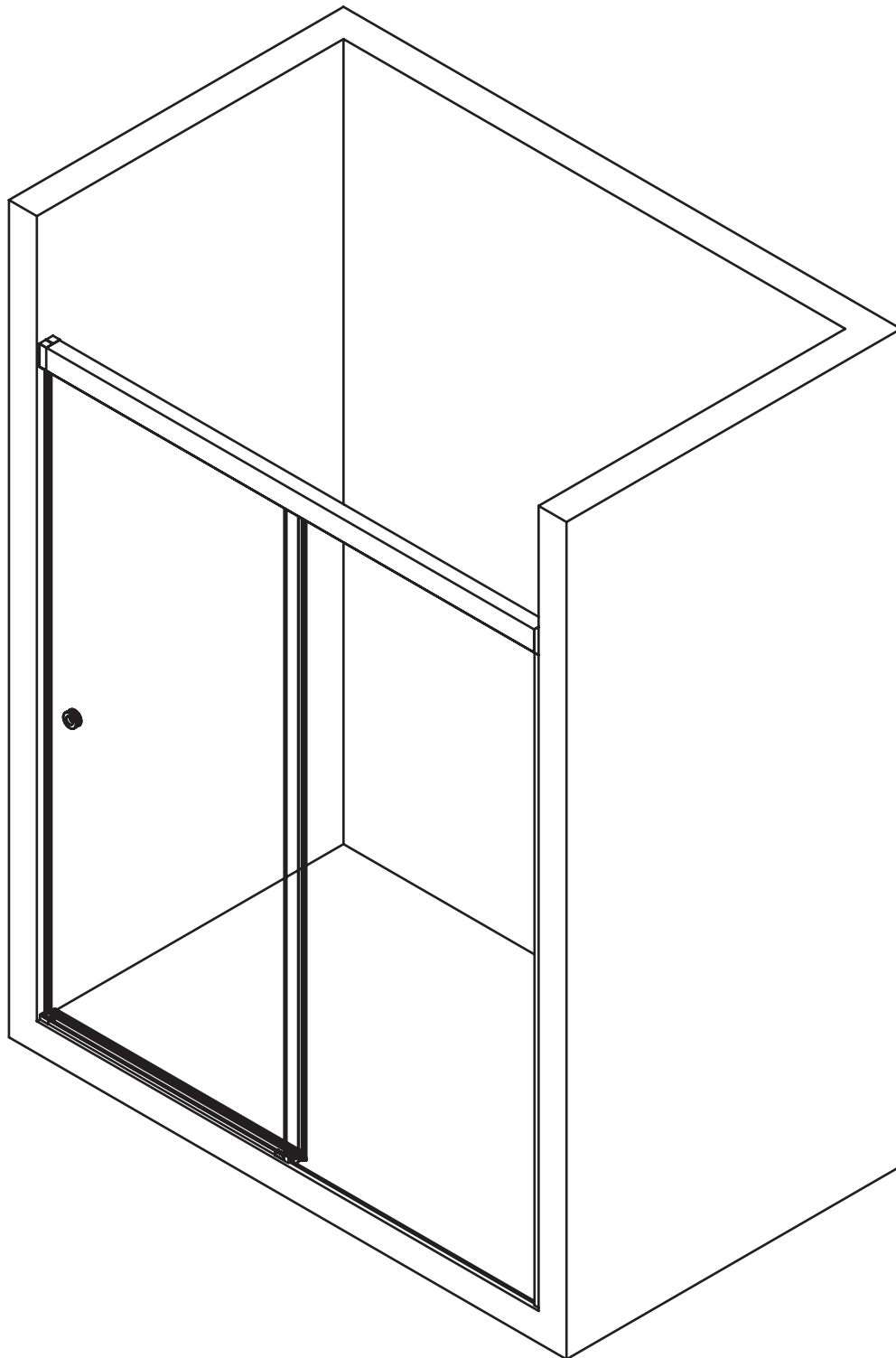

INSTRUCCIONES DE MONTAJE / ASSEMBLY INSTRUCTIONS / INSTRUCTIONS DE MONTAGE
SERIE / SERIES / SERIE **NEXUS**
MODELO / MODEL / MODELE **NX2-NX3-NX4**
Revisión nº 02

Montaje del perfil a pared.
Monter le profil à la paroi.

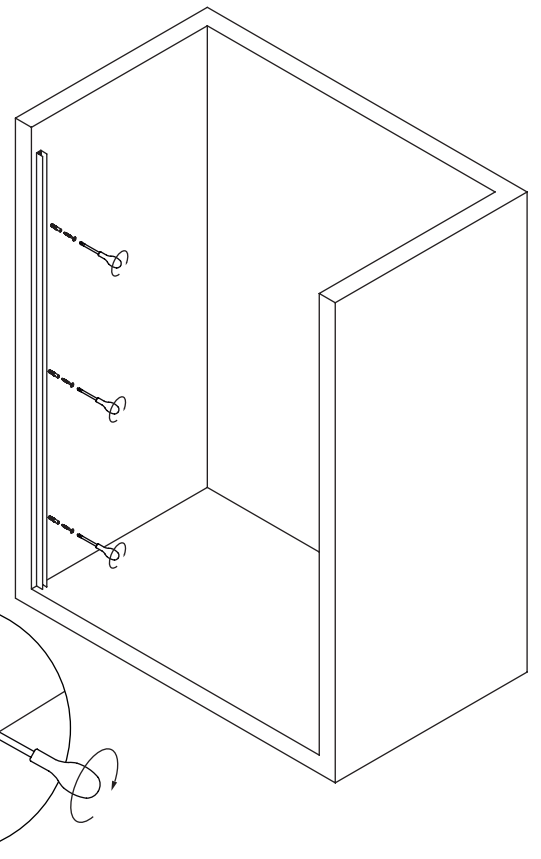
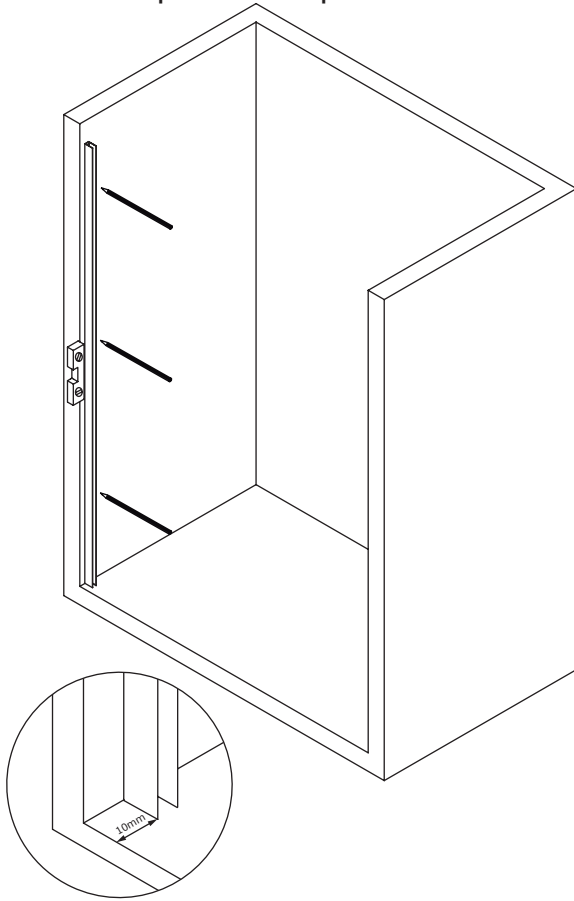

Insertar el vidrio fijo y acristalar.
Insérer le verre fixe et vitrer.

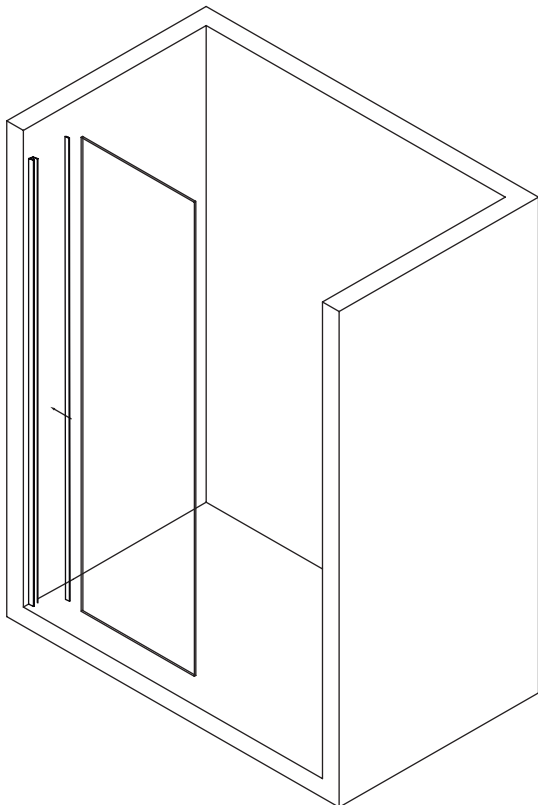

Posicionar la plantilla y marcar los puntos
para la colocación de la barra.
Positionner le pochoir et masquer les points
pour placer la barre.

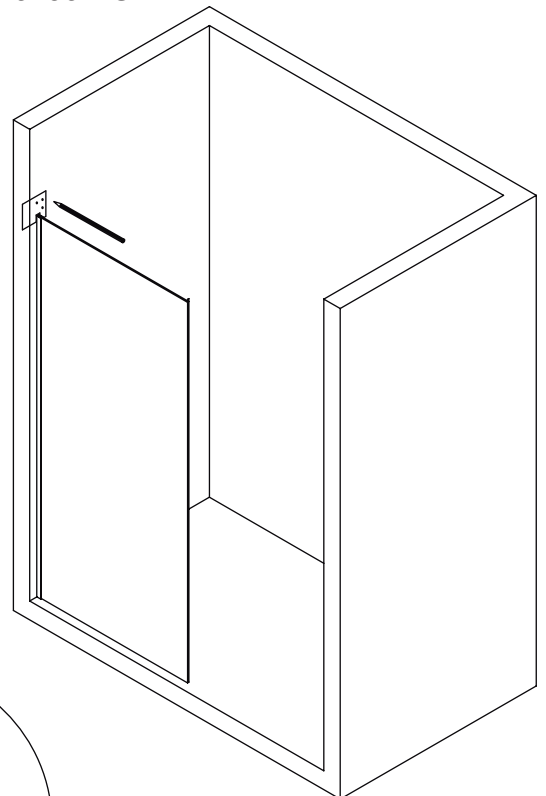

Fijación de la chapa del soporte al muro en la posición establecida.
Fixation de la tôle du support an mur dans la position établie.

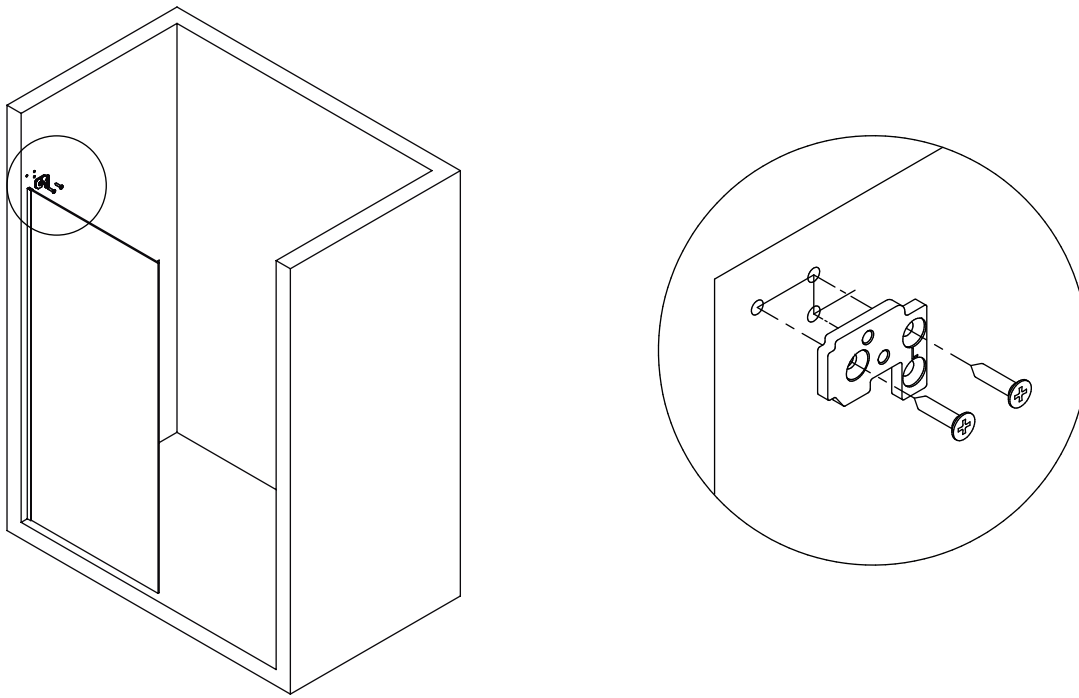

Atornillar los soportes e introducirlos por el carril de la barra.
Visser les supports et les introduires par le rail de la barre.

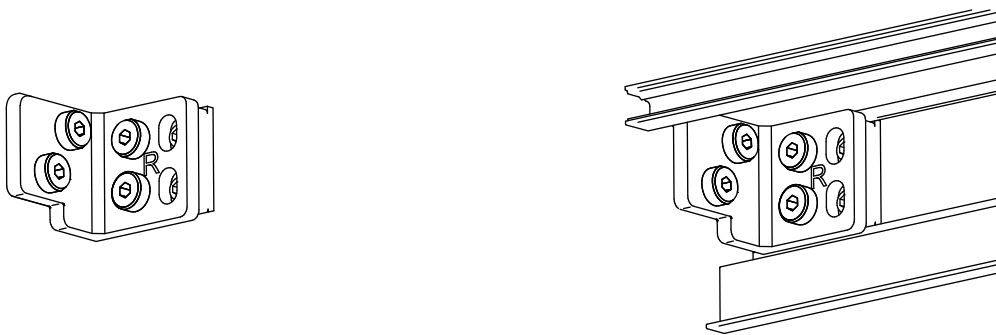

Colocar la barra sobre el vidrio fijo ya instalado.
Placer la barre sur le verre fixe déjà installé.

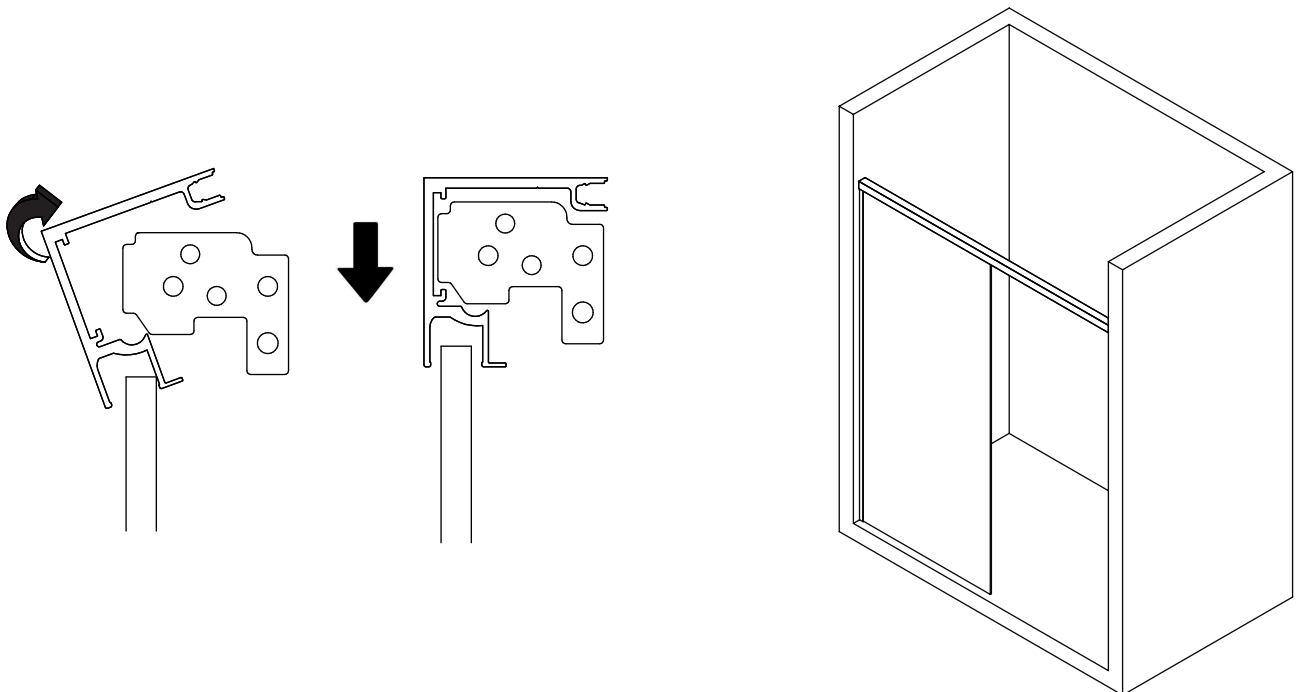

Atornillar al soporte ya instalado en la pared.
Viser au support déjà installé à la paroi.

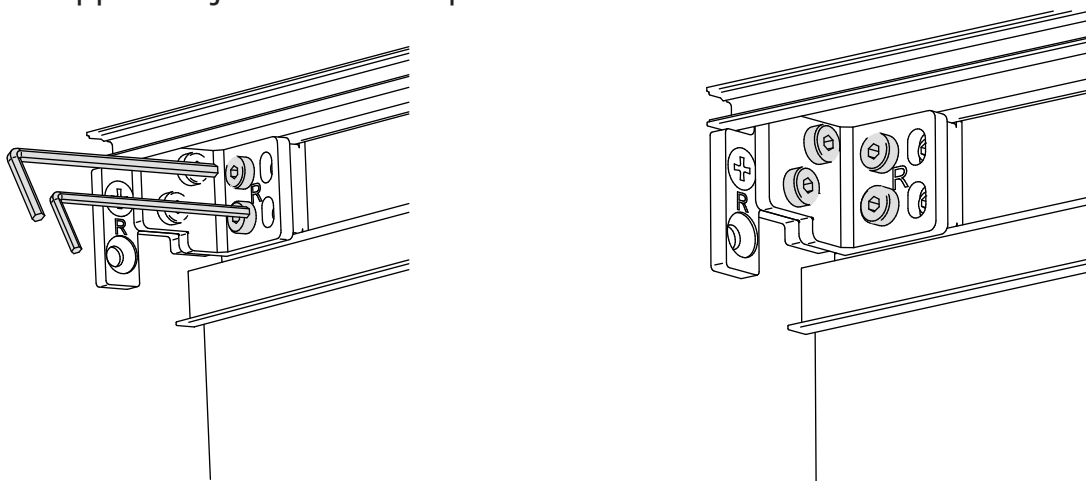

Comprobar que está a nivel y marcar la posición superior de la barra.
Vérifier qu'il est à niveau et marquer la position supérieure de la barre.

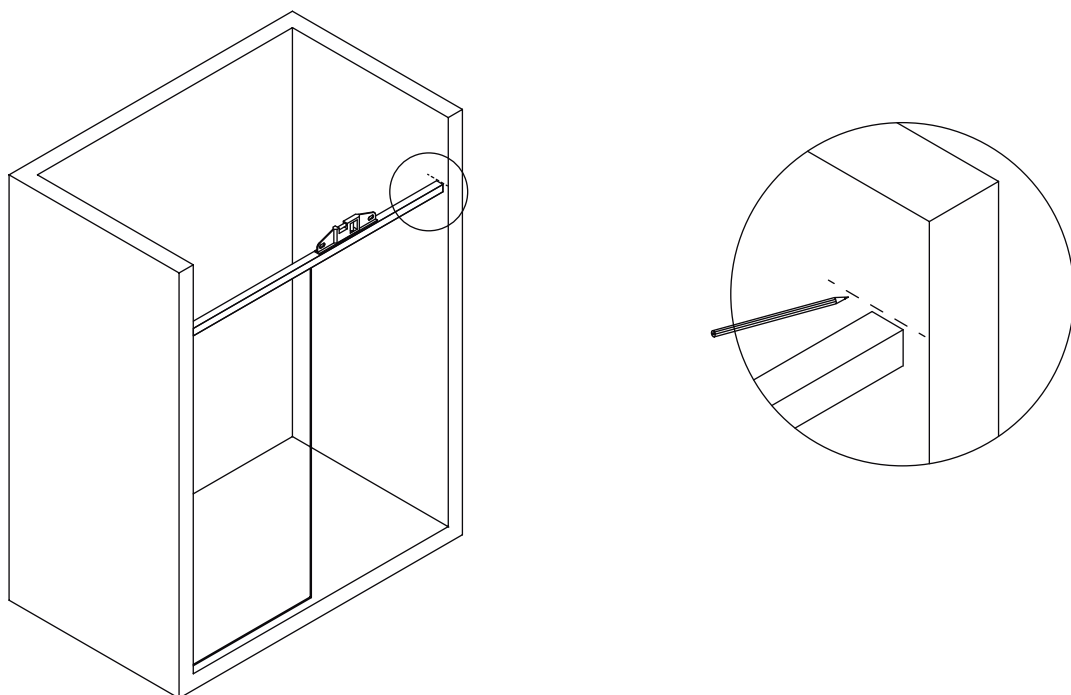

Posicionar la plantilla y marcar los puntos para la colocación de la barra.
Positionner le pochoir et masquer les points pour placer la barre.

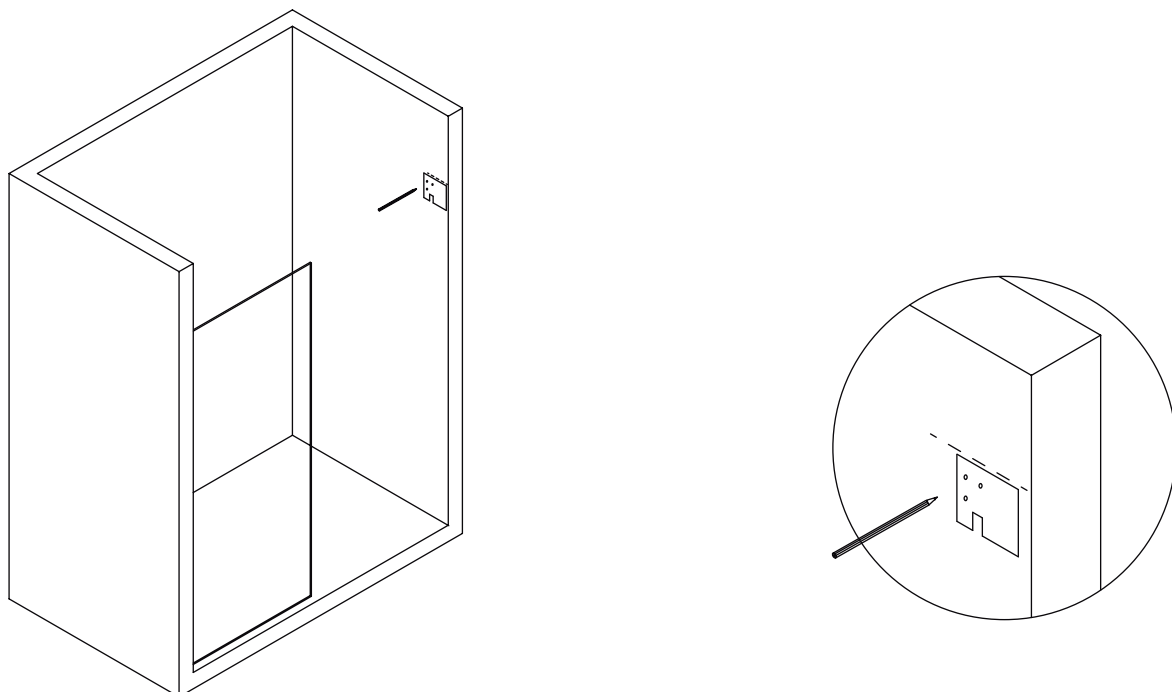

Fijación de la chapa del soporte al muro en la posición establecida.

Acoplar la contra-chapa.

Fixation de la tôle du support au mur dans la position établie. Joindre la contre-tôle.

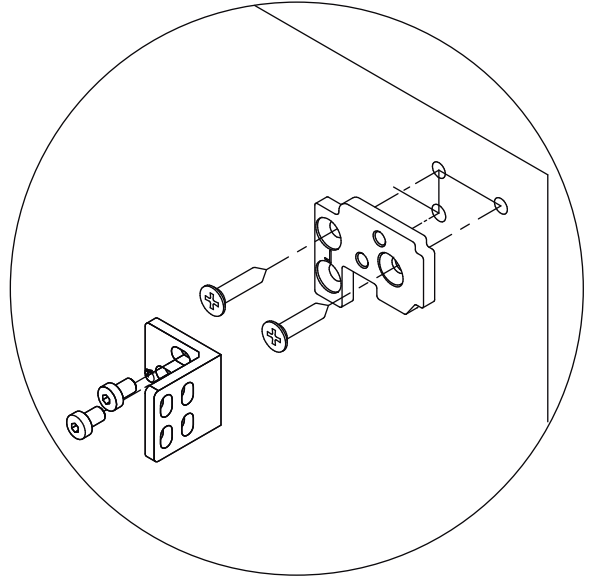
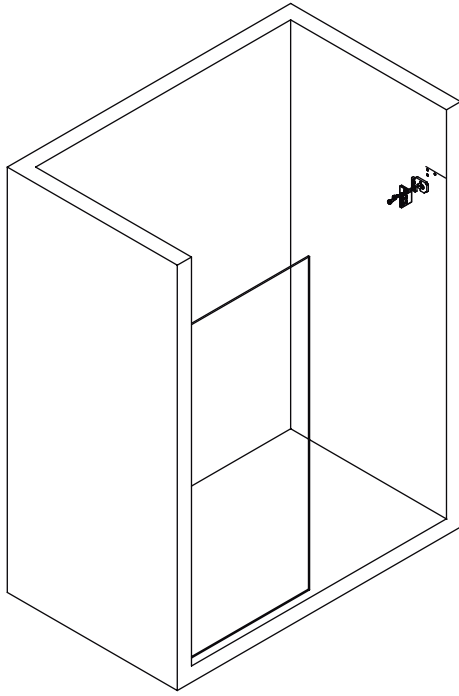

Limpiar el interior de la barra e introducir la pieza por el carril de la barra.
ATENCIÓN con la posición de la pieza.

Nettoyer l'intérieure de la barre et introduire la pièce dans le rail de la barre.
ATTENTION avec la position de la pièce.

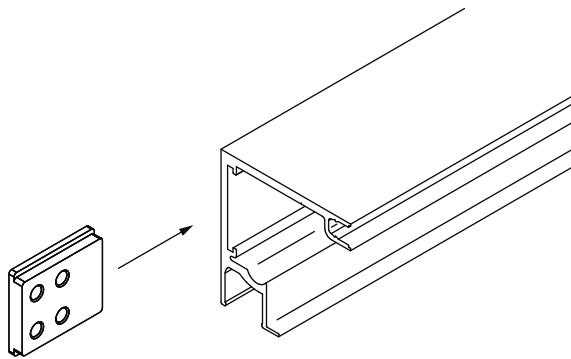

Colocar la barra sobre el vidrio fijo ya instalado.

Placer la barre sur le verre fixe déjà installé.

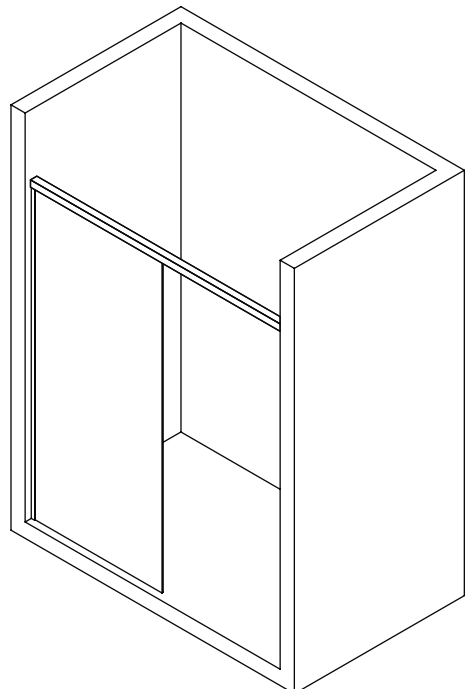
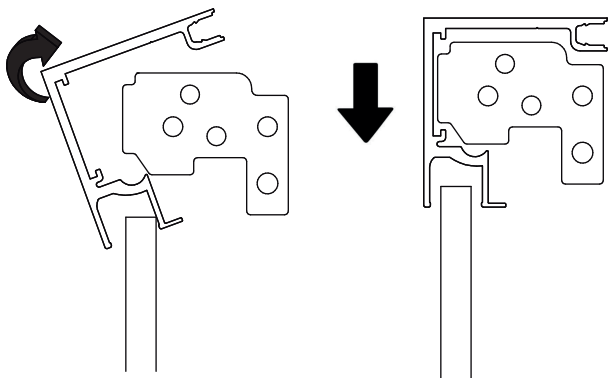

Regular y apretar el perfil.
Régler et serrer le profil.

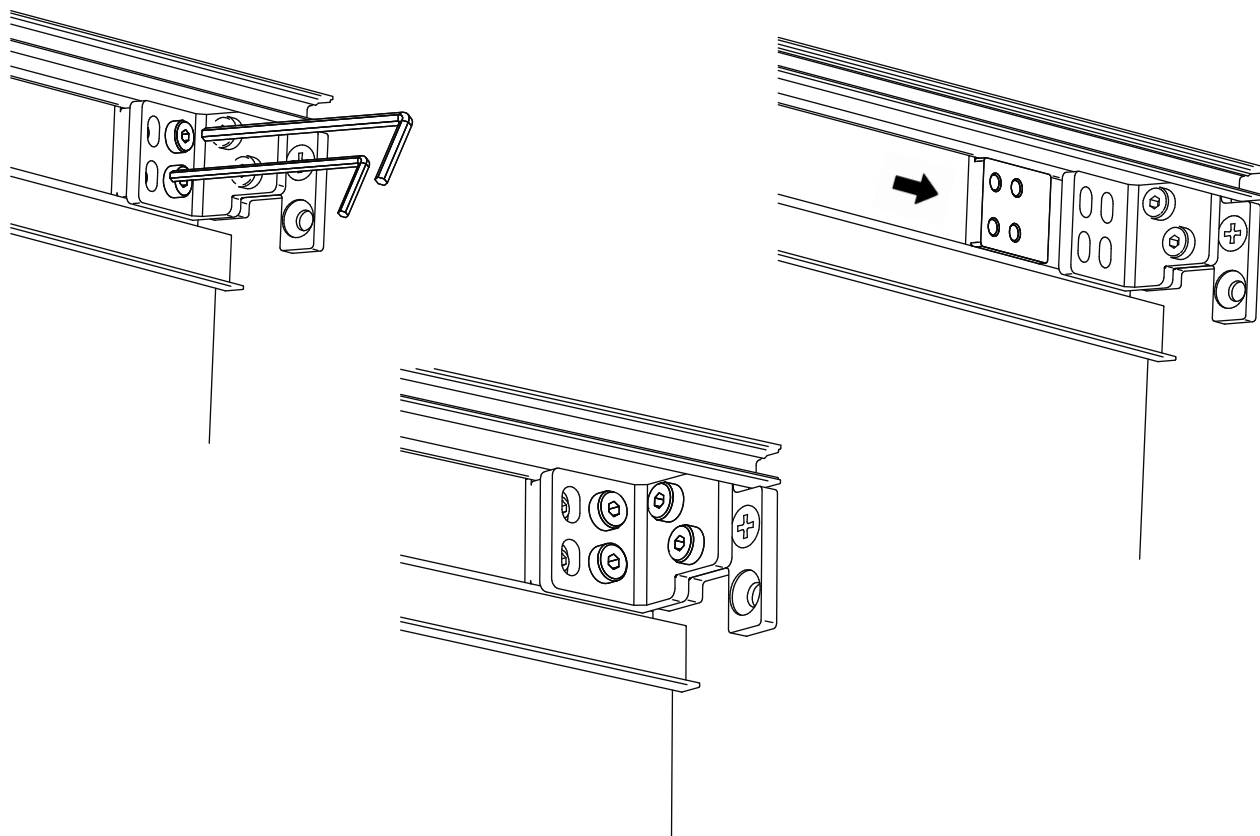

Posicionar el espesor del vidrio fijo.
Mettre en position l'épaisseur du verre fixe.

Colocar la pieza entre el vidrio y el perfil para que no estén en contacto y el perfil no flexe.

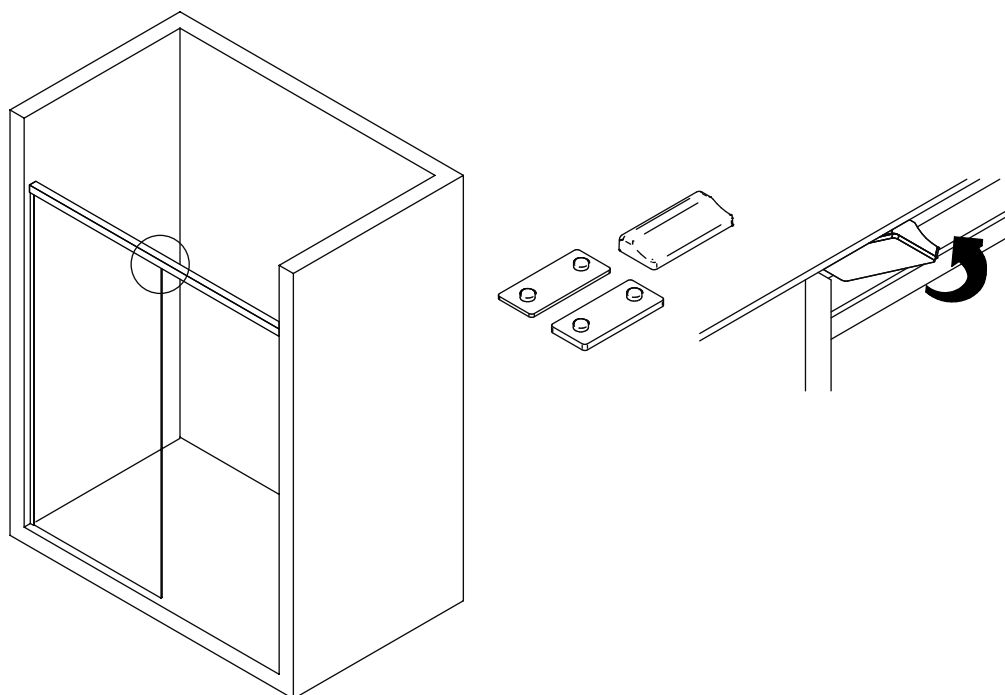

Atornillar el sistema Stop & Slide a la pinza.
Monter le Stop&Slide à la pince.

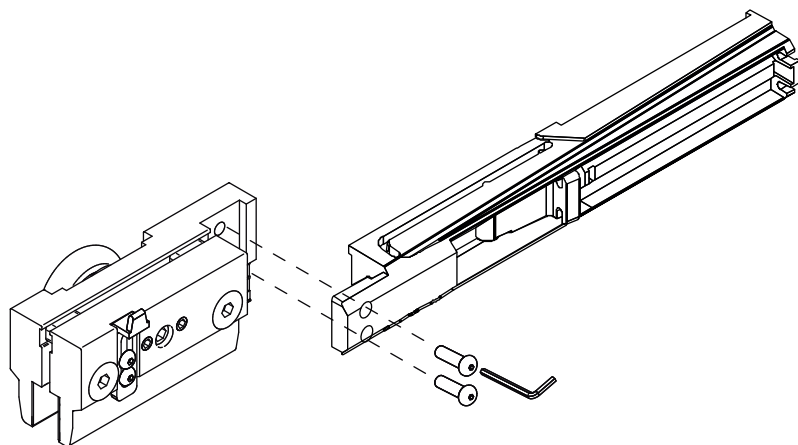

Elegir los separadores según el grosor del cristal y ponerlo en la pinza, siempre quedando a la vista el número del grosor que deseamos (igual como en las imágenes).

Choisir les séparateur selon la grosseur du verre et le mettre dans la pince, etent visible le grosseure désirée (comme les images).

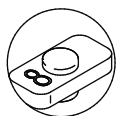

Vidrio 8 mm
Verre 8 mm

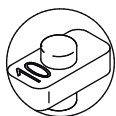

Vidrio 10 mm
Verre 10 mm

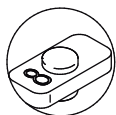
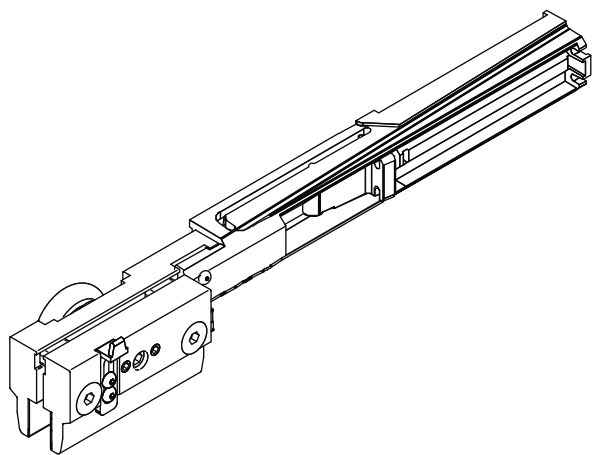
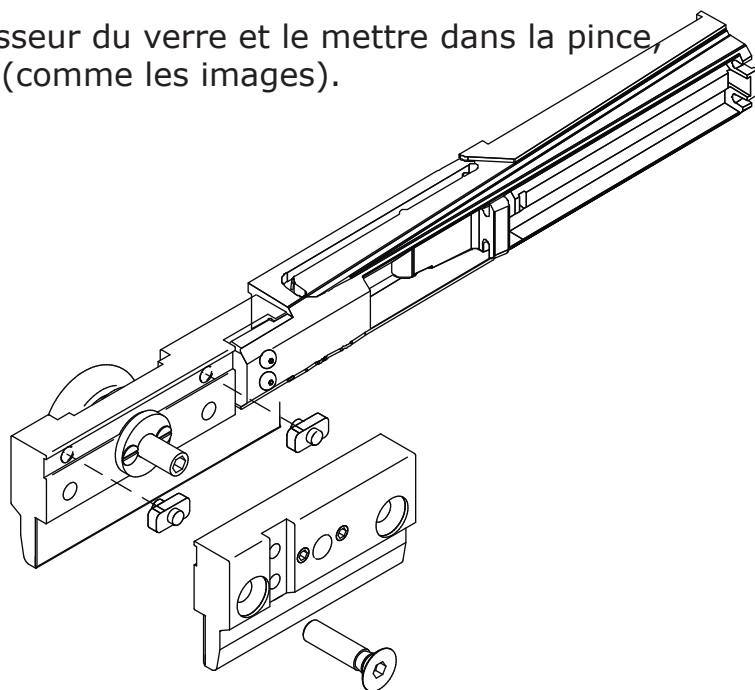

Vidrio 8 mm
Verre 8 mm

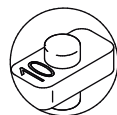

Vidrio 10 mm
Verre 10 mm

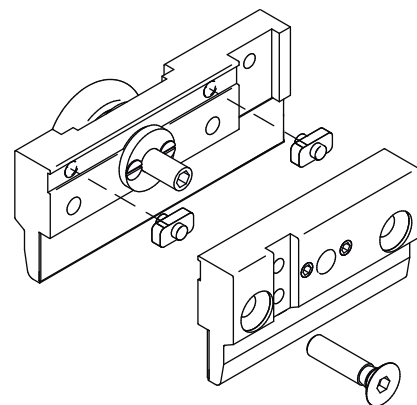

Repetir los mismo pasos para la pinza sin amortiguador.

Répéter les mêmes pas pour la pince sans amortisseur.

Colocar la pinza en el cristal. Atornillar las piezas en la posición correcta (como en la imagen).
 Insérer la pince dans le verre. Serrer les pièces dans la position adéquate (comme sur l'image)

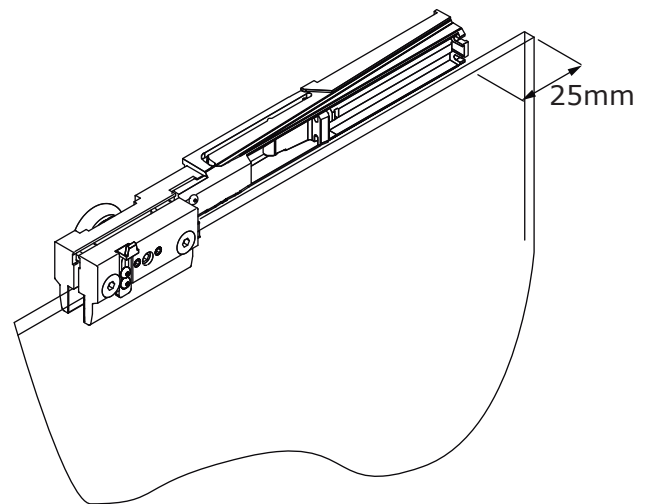
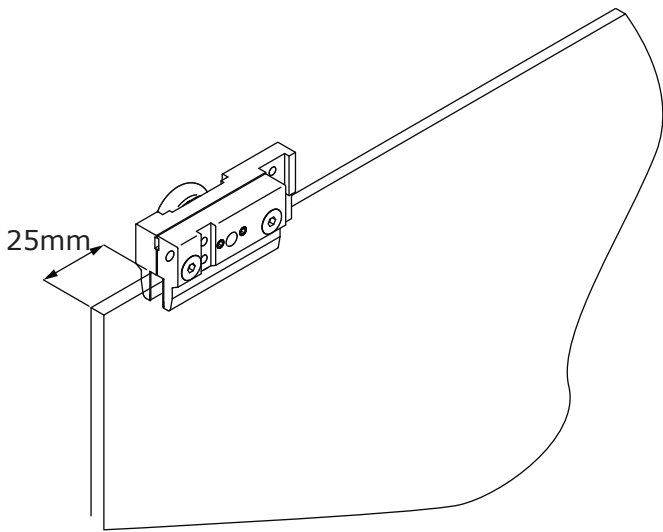

Colocar el guiador y la tapa del guiador.
 Mettre le guide et le couvercle du guide.

Fijar la guía anti-descarrilamiento.
 Fixer le guide anti-déraillement.

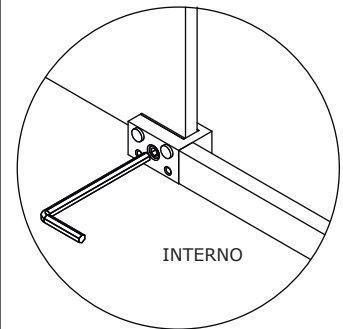
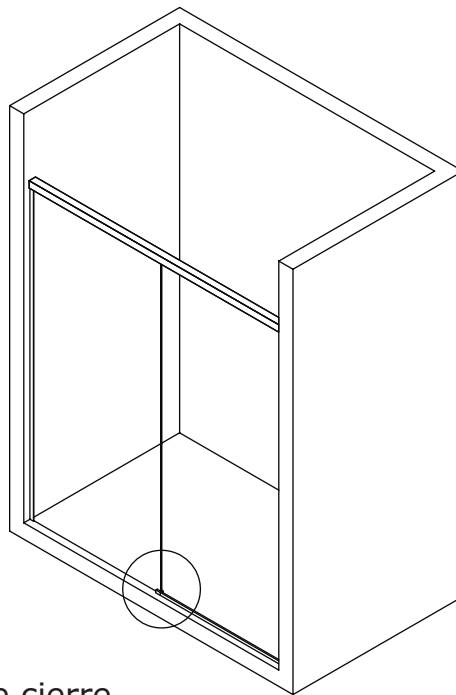
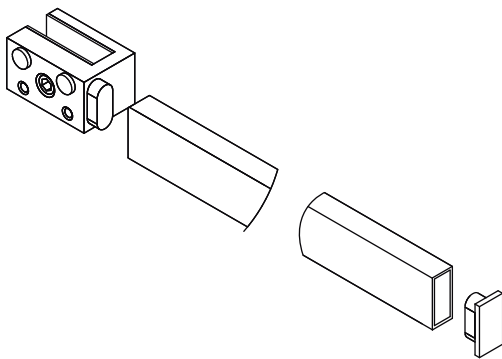

Colocar la junta entre vidrios y la junta de cierre.
 Montez le joint entre verres et le joint de fermeture.

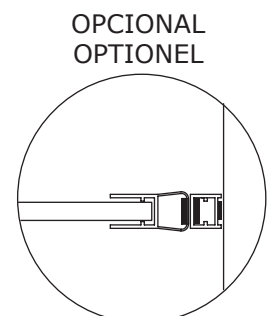
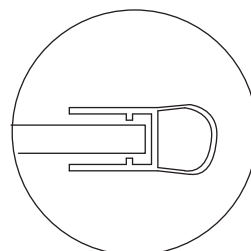
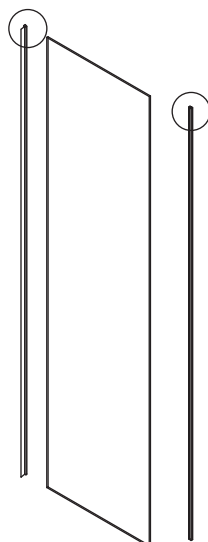
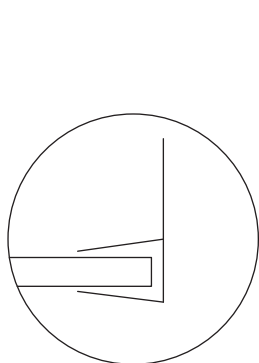

Instalar el vidrio móvil.
Installer le verre mobil.

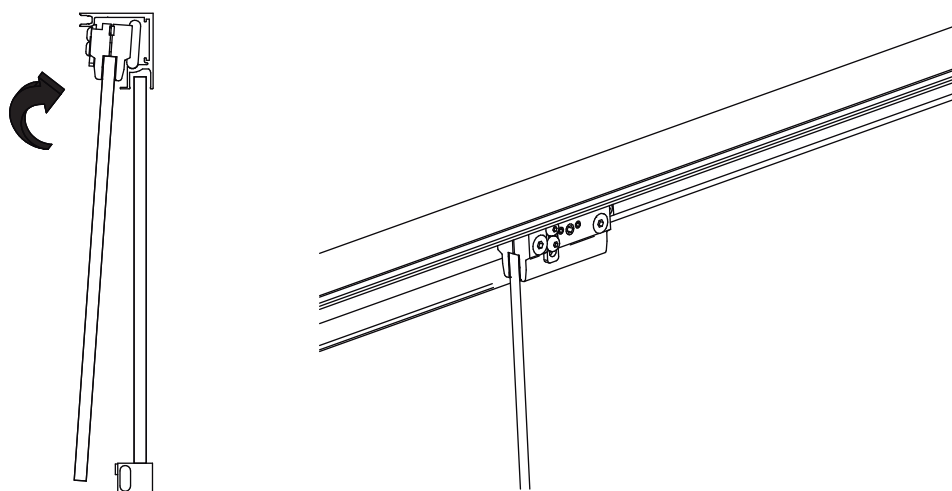

Regular el vidrio móvil.
Réguler le verre mobil.

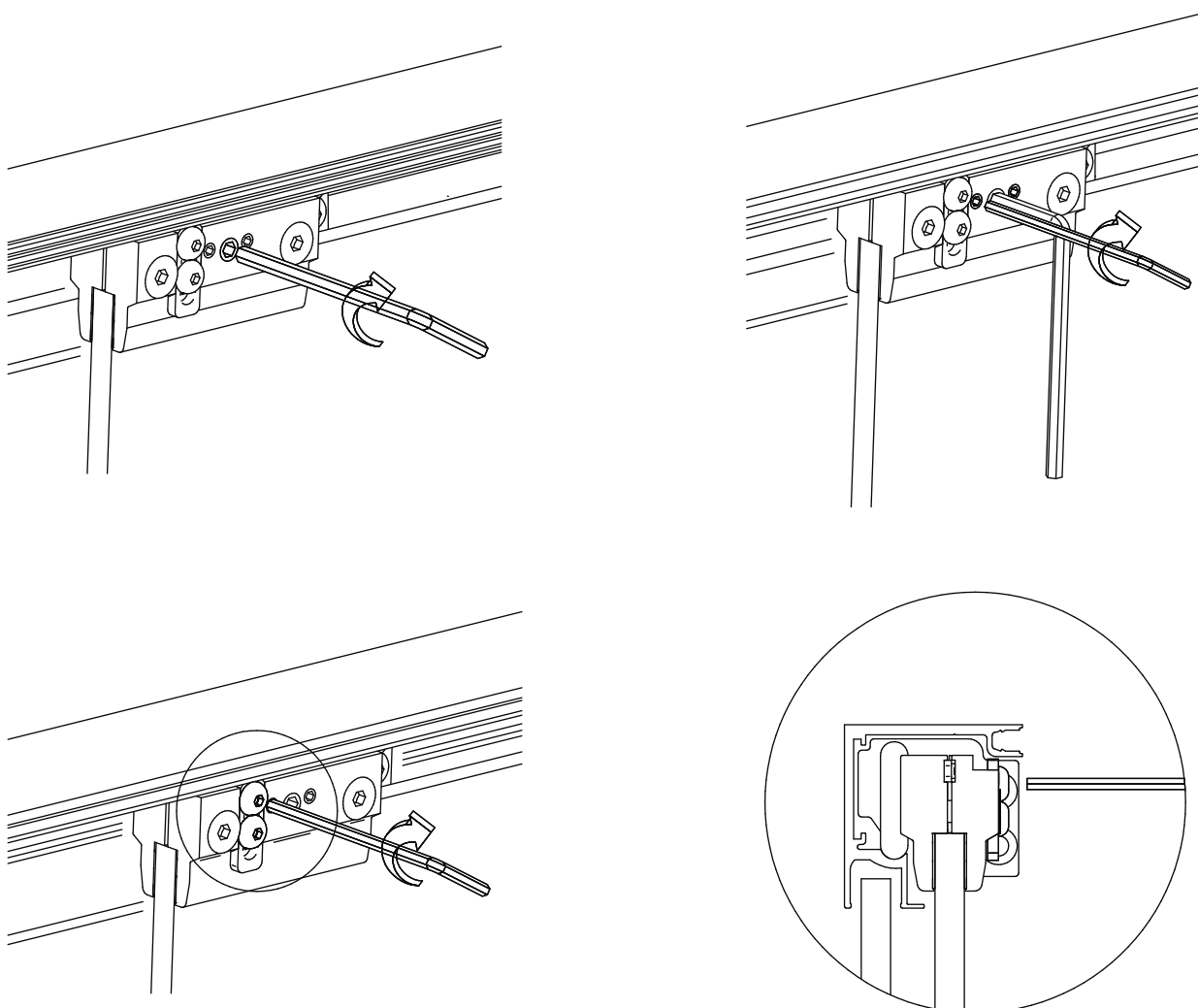

Colocar el freno con amortiguador, regular la posición del freno hasta que la puerta cierre en el sitio perfecto.

Mettre le frein avec l'amortisseur, régler la position du frein jusqu'à ce que la porte ferme à l'endroit parfait.

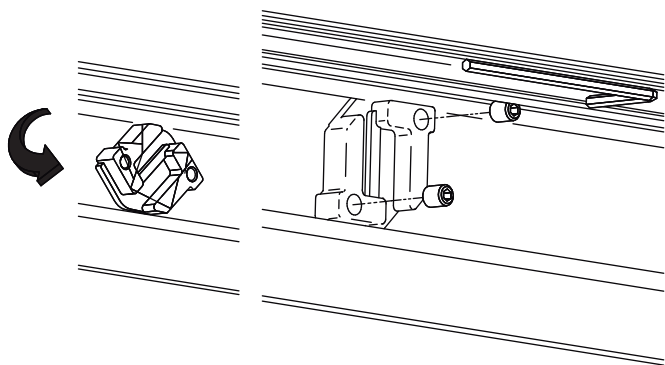

Colocar el freno manual regular la posición del freno hasta que la puerta cierre en el sitio perfecto.

Mettre le frein manuel, réglé la position du frein jusqu'à ce que la porte ferme à l'endroit parfait.

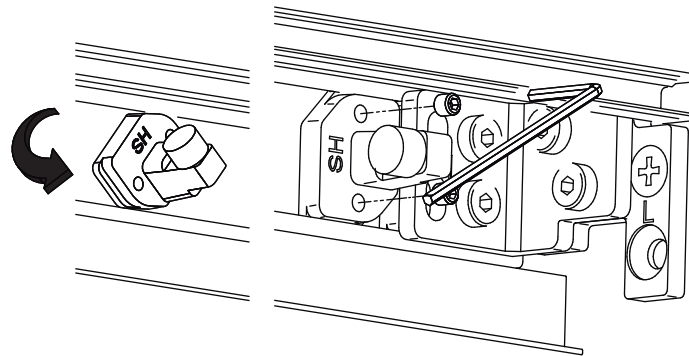

Nota: no hace falta atornillar muy fuerte.

Remarque: Xe pas serrer top fort.

Fijar la guía móvil.

Fixer le guide mobil.

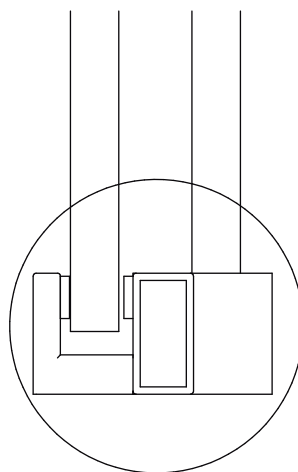
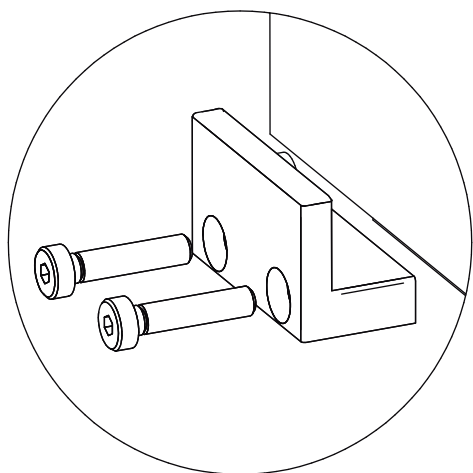

Enganchar las tapetas embellecedoras.

Accrocher les couvecles enjoliveurs.

